

SD15AW

**Многофункциональная
буровая установка**

Технические характеристики

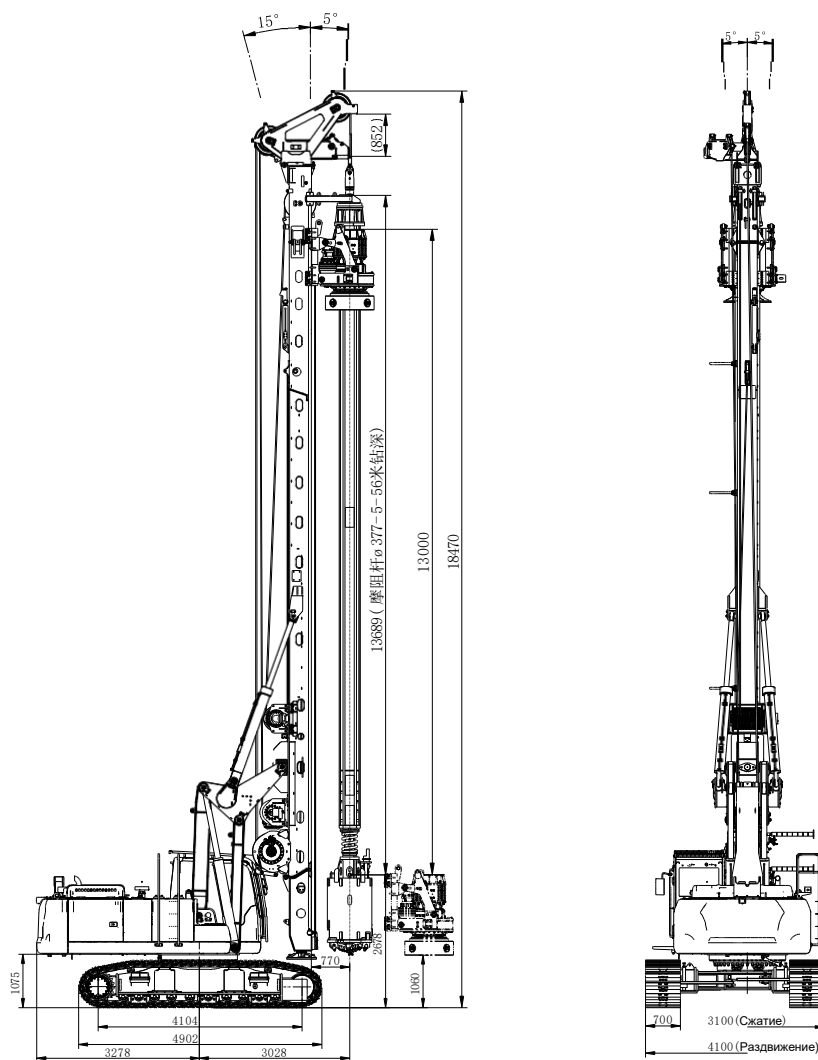

Модель	SD15AW
Высота мачты (мм)	18500
Эксплуатационная масса (стандартные буровые инструменты)(кг)	55000
Максимальный диаметр бурения (мм)	1200
Максимальная глубина бурения(м)	4-44/5-56
Надстройка	JS50
Двигатель	QSB7/EuroIII
Мощность двигателя (кВт@об/мин)	150@2050
Расход гидравлической системы (л/мин)	2×230
Давление гидравлической системы (МПа)	34.3
Емкость топливного бака (л)	470
Емкость бака гидросистемы (л)	320
Раздвижная ходовая часть	JT45A
Ширина гусеницы (мм)	700
Длина гусеницы (мм)	4900
Ширина гусеничной тележки (сжата/раздвинута) (мм)	3100/4100
Усилие (кН)	280
Скорость движения (км/ч)	1.5

Вращательно-буровая головка	
Крутящий момент (кН·м)	150
Скорость вращения (об/мин)	10~36
Главная лебедка	
Макс. тяговое усилие одной линии (кН)	160
Диаметр троса (мм)	26
Макс. скорость подъема (м/мин)	60
Вспомогательная лебедка	
Тяговое усилие одной линии (кН)	50
Диаметр троса (мм)	18
Макс. скорость подъема (м/мин)	35
Система подачи	
Ход лебедки (мм)	13000
Усилие подачи (кН)	200
Усилие тяги (кН)	200

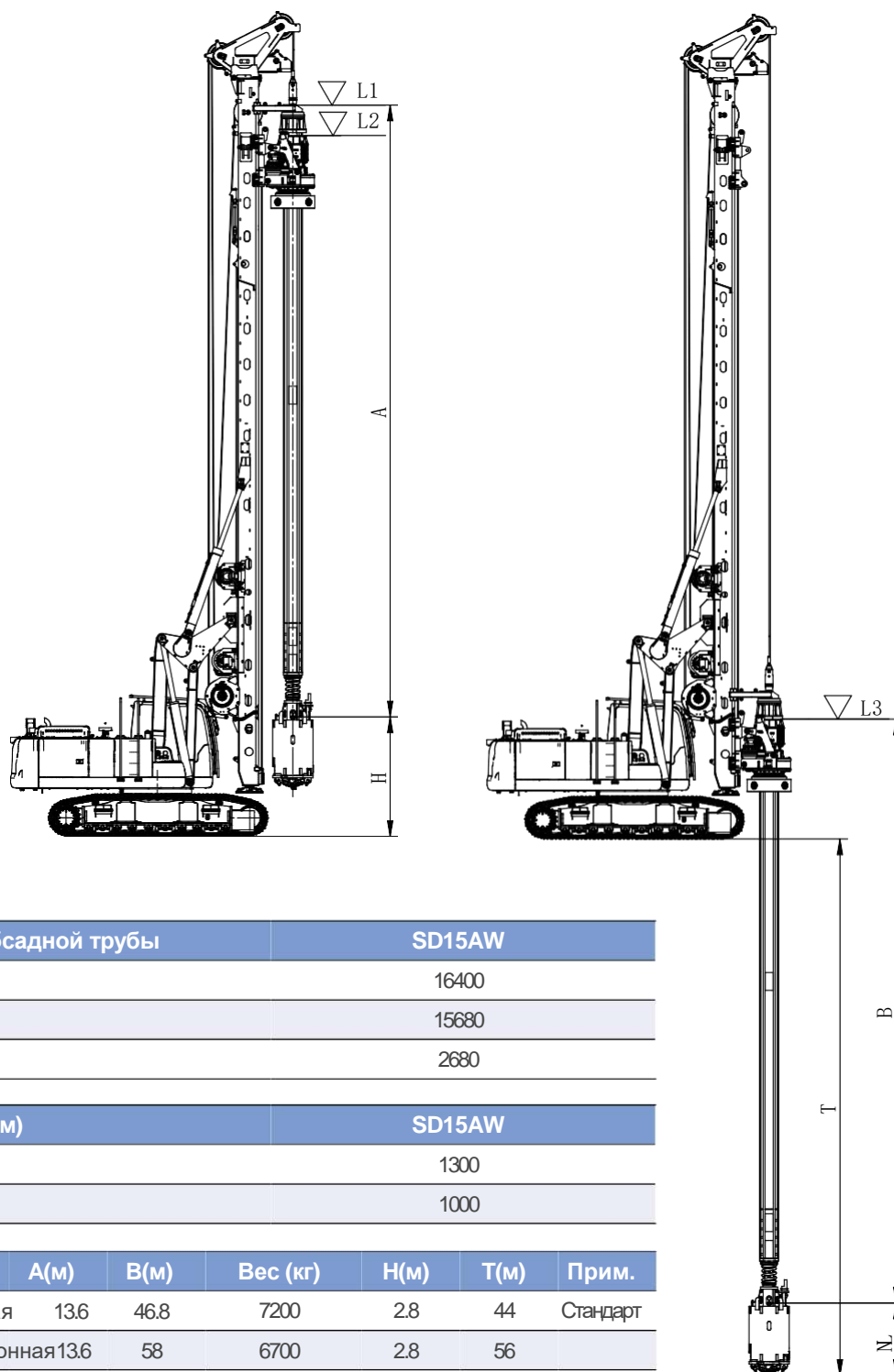

Келли штанга без обсадной трубы	SD15AW
L1	16400
L2	15680
L3	2680

Диаметр бурения (мм)	SD15AW
Без обсадной трубы	1300
С обсадной трубой	1000

Келли-штанга	A(м)	B(м)	Вес (кг)	H(м)	T(м)	Прим.
φ 377-3×12.2 замковая	13.6	46.8	7200	2.8	44	Стандарт
φ 377-4×12.2 фрикционная	13.6	58	6700	2.8	56	

A. Длина собранной Келли-штанги

B. Длина вытянутой Келли-штанги

H. Макс. расстояние от Келли-штанги до земли.

T. Глубина бурения.

Остальные размеры и длины Келли-штанги могут быть предоставлены по запросу.

Транспортные характеристики

1 Базовая транспортировка

G=46t B=3100mm

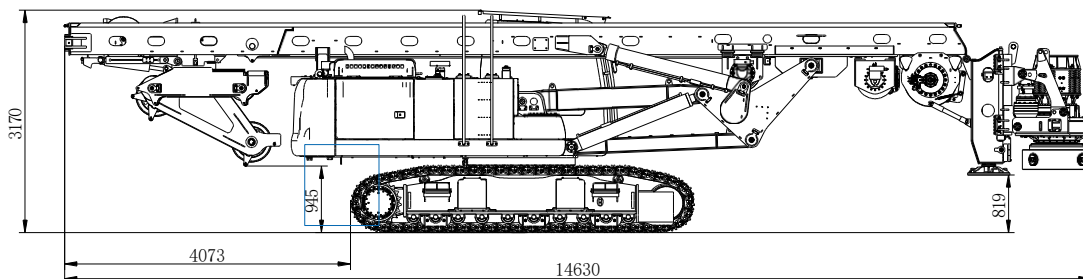

2 Вращательно-буровая головка:

G=3t

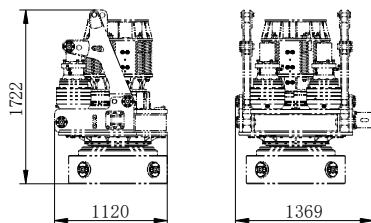

3 Оголовок мачты:

G=0.6t

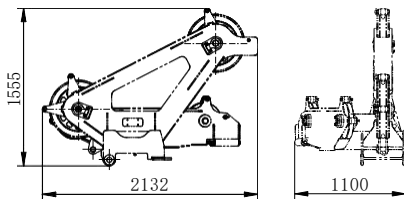

4 Буровое долото 1 м:

G=1.5t

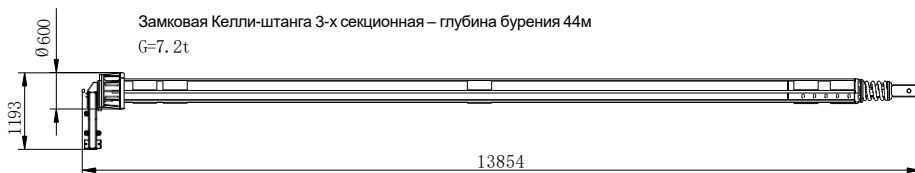
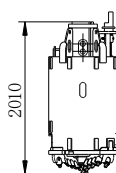

Замковая Келли-штанга 3-х секционная – глубина бурения 44м
G=7.2t

Фрикционная Келли-штанга 4-х секционная – глубина бурения 56м
G=6.7t

400-820-8326



上海金泰工程机械有限公司
SHANGHAI JINTAI ENGINEERING MACHINERY CO.,LTD

Address: 45 Luopu Road Anting
Shanghai
Tel: 86-21-59572973
Fax: 86-21-59577434
E-mail: webmaster@jintai-sh.com
Website: www.jintai-sh.com