



**SG70**

**Гидравлический  
грейфер**

# Технические характеристики

<b>Модель</b>	<b>SG70</b>
Ширина стены(м)	0.8-1.5
Глубина стены(м)	90 (Стандарт 75)
Максимальная подъемная сила(кН)	700
Тяговое усилие лебедки(кН)	2×350
Диаметр троса(мм)	36
Максимальная скорость главной лебедки(м/мин)	75
Вес рамы + грейфер(т)	23-35
Вес базы машины(без рамы и грейфера)(т)	95
<b>Основные параметры</b>	
Общая высота(мм)	18350
Максимальное расстояние от грейфера до земли(мм)	5500
Расстояние от центра рамы до центра поворота базовой машины(мм)	4430-5630
Расстояние от центра поворота базовой машины до задней части базовой машины(мм)	4500
<b>Надстройка</b>	
<b>JS80</b>	<b>JS80</b>
Двигатель	Chinesell
Максимальная скорость (об/мин)	2100
Номинальная выходная мощность(кВт)	336
Давление в гидравлической системе(Мпа)	35
Расход гидравлической системы(л/мин)	2×360+165
<b>Раздвижная ходовая часть</b>	
<b>JT85F</b>	<b>JT85F</b>
Ширина гусеничной тележки(мм)	3450-4800
Длина гусеницы(мм)	5800
Ширина гусеницы(мм)	800
Усилие(кН)	700
Скорость движения(км/ч)	1.7

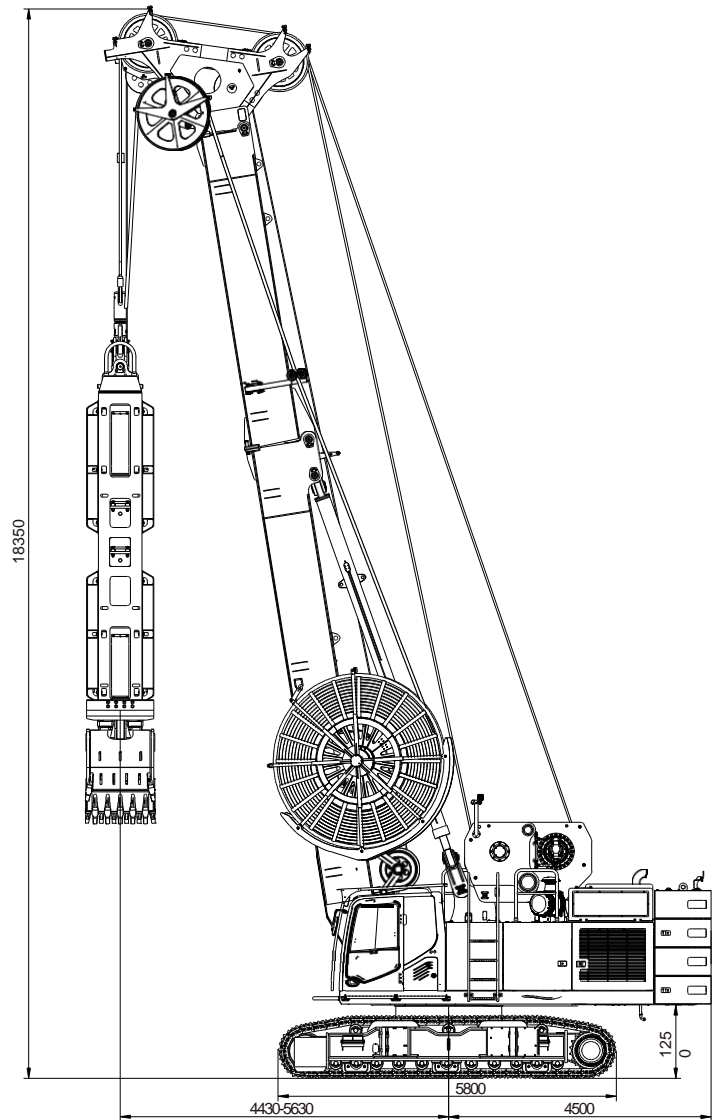

# Транспортные характеристики

**1** Базовая машина

G=80.5 t B=3450 mm

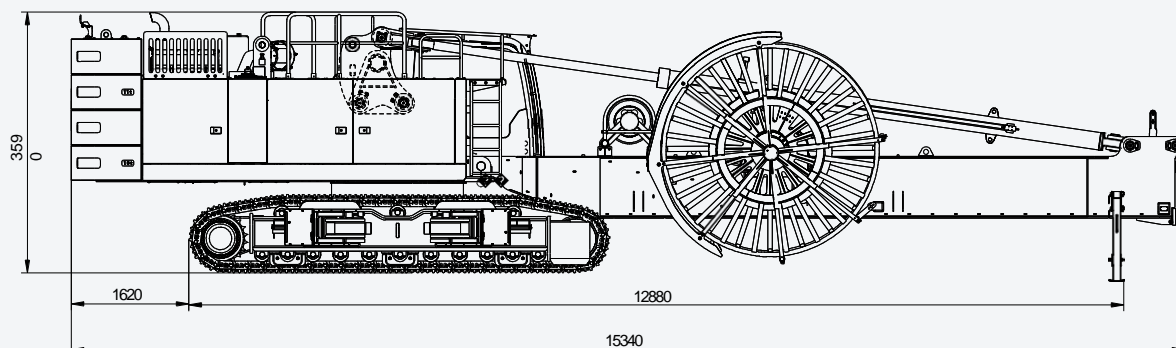

**2** Мача + оголовок мачты

G=6 t B=1400 mm

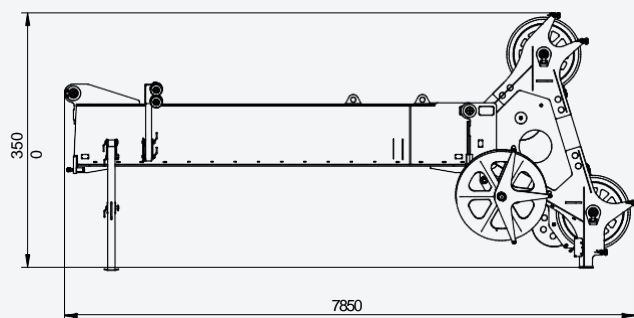

**3** Лебедка

G=7.5 t B=1950 mm

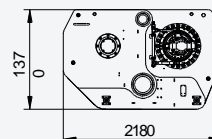

# Грейфер

Прямоугольный грейфер

Круглый грейфер

Ударный прямоугольный грейфер (опция)

Ударный круглый грейфер (опция)

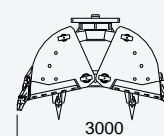
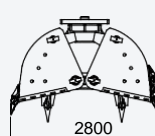
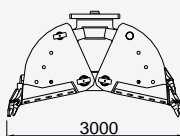
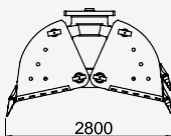
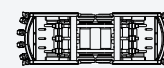
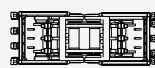
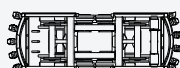
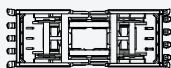

# Рама + грейфер

800 серия

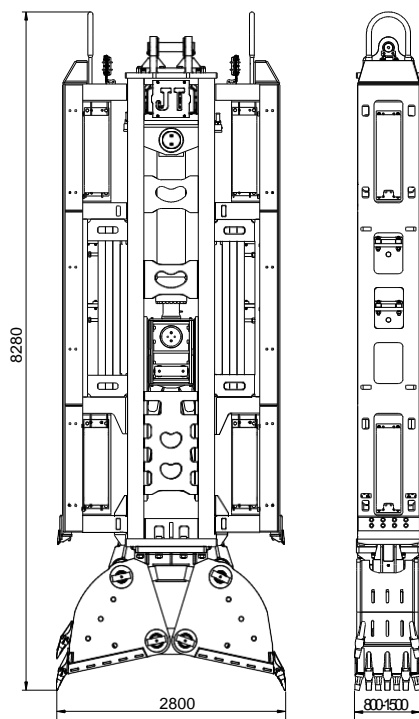

Вид грейфера	Сила закрытия (т)	Ширина стены (мм)	Объем грейфера (м <sup>3</sup> ) Стандартный грейфер	Вес (кг)	
				Станд. вес	Макс. вес
800 Прямоугольный грейфер	200	800	1.05	23500	33500
	200	1000	1.35	25740	35740
	200	1200	1.65	26890	34890
	200	1500	2.1	29450	35450
800 Ударный Прямоугольный грейфер	200	800	1.03	24440	34440
	200	1000	1.3	27020	35020
	200	1200	1.6	30440	34440
800 Ударный Круглый грейфер	200	1500	2.05	30500	34500
	200	800	1.1	23050	33050
	200	1000	1.4	25430	35430
800 Ударный Круглый грейфер	200	1200	1.7	26700	34700
	200	800	1.05	23100	33100
800 Ударный Круглый грейфер	200	1000	1.35	26900	34900
	200	1200	1.65	27950	35950

400-820-8326



上海金泰工程机械有限公司  
SHANGHAI JINTAI ENGINEERING MACHINERY CO.,LTD

Address: 45 Luopu Road Anting  
Shanghai  
Tel: 86-21-59572973  
Fax: 86-21-59577434  
E-mail: [webmaster@jintai-sh.com](mailto:webmaster@jintai-sh.com)  
Website: [www.jintai-sh.com](http://www.jintai-sh.com)